

TASAPAINOPÖYTÄ AS-sarja

Tasapainopöytä on laite, jonka avulla voidaan monimutkaiset ja epäsymmetrisetkin työkappaleet kääntää aina edullisempaan työasentoon nopeasti ja vaivattomasti. Työkappaleet kiinnitetään ja säädetään siten, että kääntely eri asentoihin tapahtuu kappaleen painopisteessä.

Käyttöedut:

- hitsattava railo saadaan aina edullisempaan asentoon
- hitsaus voidaan suorittaa vakioituilla kaariarvoilla
- hitsausjännitysten eliminoimiseksi tehtävä vuorohitsaus ei aiheuta ajanhukkaa
- hitsaustyölle voidaan säätää ergonomisesti oikea asento, joten fyysinen rasitus vähenee
- voidaan käyttää myös esim. kokoonpano- ja maalaustöissä sekä valukappaleiden puhdistuksessa
- ym. työkappaleiden kääntelyä vaativissa töissä

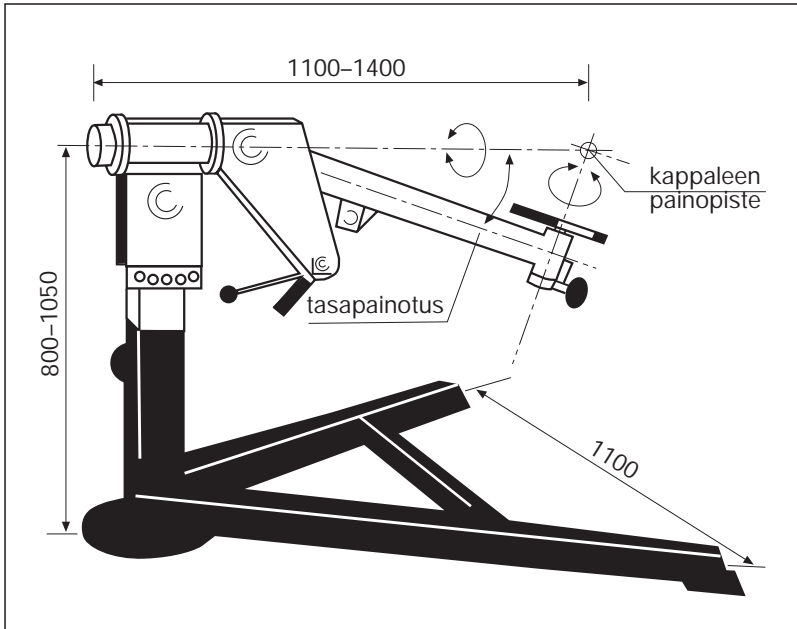

Tyyppi	Kuormitettavuus kg	Kappaleen max. mitat mm
As 150	150	
As 300	300	
As 600	600	
As 1200	1200	

Mikäli pöytää ei pyöritetä vaaka-akselilla ympäri, voidaan käsitellä suurempia kappaleita. Max. korkeuden määrä kappaleen painopiste.

Lisävarusteita:

- tasopöytä Ø 600 mm
- ristikiinnitin 1000 mm
- pyörityskäyttö portaattomalla nopeussäädöllä pöydälle automaattista hitsausta varten.